



## Allmänt

Denna instruktion avser anvisningar kring injustering och skötsel av denna produkt som levereras av Lindab Sverige AB. Är något felaktigt eller produkten skadad vänligast kontakta någon av Lindabs filialer omgående.

## Injustering

Vid injustering mäts trycket  $P_m$  på de två slangarna där svart slang är "+" och transparent slang "-".

MBB-lådan har variabel k-faktor. Genom att hålla snörena rakt nedåt ur lådan och läsa av plastdetaljens mittmarkering mot k-faktorn på skalbandet läser man av aktuell k-faktor som sedan omvandlas till aktuellt luftflöde med hjälp av nedanstående formel.

$$q = k \times \sqrt{P_m}$$

Tilluftslådor har blå text på k-faktorbandet och är märkta med "SUPPLY" samt anslutningsdimension, frånluftslådorna har röd text och är märkta med "EXHAUST" samt anslutningsdimension.

## Skötsel

Spridardelen torkas vid behov rent med fuktig trasa och eventuellt ett mildt rengöringsmedel. För att komma åt att rensa kanalsystemet demonteras spridarens bottenplatta och spjället i lådans anslutningsstos tas loss genom att man rycker spjället rakt ut ur kanalen och in i lådan.

För återmontering sätts spjället tillbaka genom att man trycker dit det i kanalstosen igen tills man hör klickljud från spjällets fjäderinfästningar. Spjället skall återmonteras med klämman för låsning av injusteringssnören riktad uppåt.

## Övrig dokumentation

För övrig dokumentation såsom dimensioneringsunderlag, montageanvisning, byggvarudeklaration mm se Lindabs hemsida:

[www.lindab.se](http://www.lindab.se) alternativt [www.lindqst.com](http://www.lindqst.com).

## Dimensioner

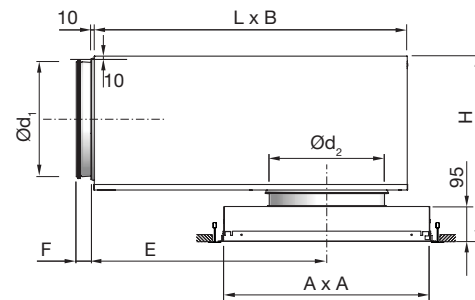

PS8-V + MBB			B	E	F	H*	L
Kanalansl.	PS8-V	Mönster	mm	mm	mm	mm	mm
Ød <sub>1</sub> mm	Ød <sub>2</sub> mm						
100	160	300	260	216	50	255 - 295	310
125	160	300	310	262	50	280 - 320	376
125	200	400	310	262	50	280 - 320	376
160	200	400	380	323	50	314 - 354	459
160	250	500	380	323	50	314 - 354	459
200	250	500	460	396	70	355 - 395	565
200	315	600	460	396	70	355 - 395	565
250	315	600	540	486	70	405 - 445	698
315	315	600	540	646	70	470 - 510	858

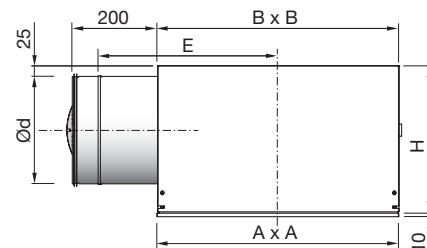

PS8-H	A	B	H	E	Vikt
Ød	Mönster	mm	mm	mm	kg
125	300	*-	380	215	5.9
160	400	*-	380	250	5.9
200	500	*-	460	290	8.5
250	600	*-	560	340	12.3
315	600	*-	560	405	13.1

\* Bottenplattans mått A x A är beroende av taksystemet. Se **Takanpassning** för detaljerade mått. Mer information om tryckfördelningslåda finns under **Tryckfördelningslådor**.

## K-faktorer

$$q = k \times \sqrt{P_i} \text{ eller } P_i = (q/k)^2$$

q = Luftflöde (l/s)

P<sub>i</sub> = Injusteringstryck (Pa)

k = Donets k-faktor

PS8-H	k-faktor
Dim	
125	11,6
160	21,5
200	25,4
250	31,6
315	42,5